

SCHEDA TECNICA DI DISPOSITIVO	Rev. 03 – 23.10.2025	Modulo STD
-------------------------------	----------------------	-------------------

RP893	Imbracatura dorsale per metti in piedi
--------------	---

Destinazione d'uso

Dispositivo per il trasferimento di pazienti con difficoltà motorie

Caratteristiche principali

Imbracatura dorsale per il sostenimento di tutto il corpo inclusa la testa. Realizzato in Poliestere 100%, adatto anche a contatto con l'acqua. Cuciture in filo di Poliestere. Testata secondo la norma EN 10535. Disponibile anche in versione XL

Immagine del prodotto

RIFERIMENTI

Fabbricante	<i>MORETTI S.P.A.</i>
Paese di produzione	<i>ITALIA</i>
Classe di dispositivo	<i>Classe I</i>
Codice GMDN	<i>40535</i>
Codice Classificazione EMDN - CND	<i>V0805038002</i>
Repertorio Dispositivi Medici	<i>2417193</i>
Codice nomenclatore DM 332/99	<i>12.36.03.103</i>
Codice nomenclatore DPVM 12.01.2017	<i>12.36.21.006</i>
Norma tecnica di riferimento	<i>EN 10535 e EN 1021-1/2</i>

CARATTERISTICHE PRINCIPALI

Materiale	<i>100% Poliestere</i>
Portata MAX	<i>200 Kg</i>

VARIANTI

RP893	<i>Misura standard</i>
RP893-XL	<i>Misura XL</i>

MISURE

RP893

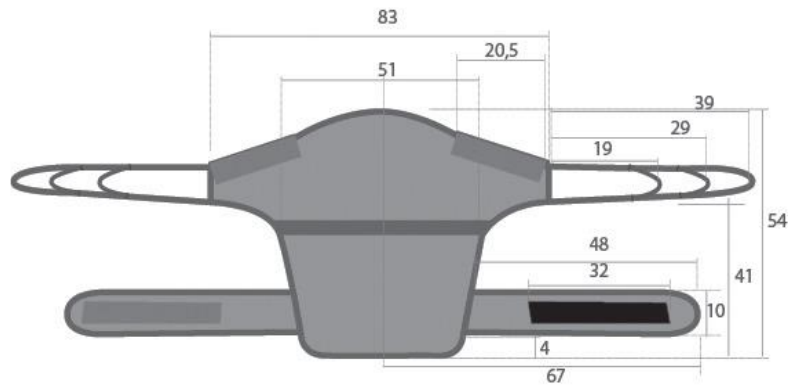

RP893-XL

