



















MANUALE D'USO
MS6110 (BLC100)
Bilancia elettronica professionale

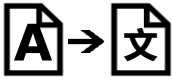

 Si prega di tenere il manuale a portata di mano per un riferimento futuro.

Spiegazione dei simboli grafici sull'etichetta/imballaggio

	Attenzione, consultare il manuale delle istruzioni prima dell'uso		Direttiva Europea 2012/19/UE per lo smaltimento dei rifiuti
	Fabbricante del dispositivo medico		Anno di fabbricazione del dispositivo medico
	Leggere attentamente il manuale prima dell'installazione e dell'uso		Apparecchiature elettromedicali con parte applicata di tipo B
	Codice prodotto		Rappresentante autorizzato della Comunità Europea
	Lotto di produzione		Dispositivo medico
	Numero di serie		Identificativo univoco del dispositivo
	Marchio CE		
	Dispositivo conforme ai requisiti dell'Organizzazione Internazionale di Metrologia Legale (Classe III)		
	Tradotto da: MORETTI S.P.A Via Bruxelles, 3-Meieto 52022 Cavriglia (Arezzo) Tel: +39 055 96 21 11		
	Dispositivo conforme alle direttive CE: M : Etichetta di conformità ai sensi della direttiva 2014/31/UE per gli strumenti per pesare a funzionamento non automatico 18 : Anno in cui è stata effettuata la verifica di conformità ed è stata applicata l'etichetta CE. (ex: 18=2018) 0122 : si riferisce all'organismo notificato per la metrologia		

Copyright Notice

Charder Electronic Co., Ltd.

No.103, Guozhong Rd., Dali Dist., Taichung City 41262 Taiwan

Tel: +886-4-2406 3766

Fax: +886-4-2406 5612

Website: www.chardermedical.com E-mail: info_cec@charder.com.tw

Copyright© Charder Electronic Co., Ltd. All rights reserved.

This user manual is protected by international copyright law. All content is licensed, and usage is subject to written authorization from Charder Electronic Co., Ltd. (hereinafter Charder) Charder is not liable for any damage caused by a failure to adhere to requirements stated in this manual. Charder reserves the right to correct misprints in the manual without prior notice, and modify the exterior of the device for quality purposes without customer consent.



Charder Electronic Co., Ltd.
No. 103, Guozhong Rd., Dali Dist.,
Taichung City, 41262 Taiwan

Indice

I. Note di sicurezza	5
A. Informazioni generali.....	5
B. Guida CEM e dichiarazione del costruttore	10
II. Installazione	15
A. Assemblaggio	15
B. Inserimento batterie.....	15
C. Utilizzo dell'adattatore	15
III. Indicatore	16
A. Indicatore e funzione principali	16
B. Display layout.....	16
IV. Utilizzo del dispositivo	17
A. Operazioni di base	17
B. HOLD	17
C. Tara	18
D. Indice di massa corporea (BMI)	18
V. Configurazione dispositivo	19
VII. Risoluzione problemi	21
VIII. Product Specifications	23
IX. Dichiarazione di conformità	24

I. Note di sicurezza

A. Informazioni generali

Grazie per aver scelto un dispositivo medico della Charder Electronic. Questo dispositivo è stato progettato e realizzato per soddisfare tutte le vostre esigenze per un utilizzo pratico, corretto e sicuro. Qualora si verificassero problemi non elencati nel manuale delle istruzioni, si prega di contattare il rivenditore, il quale saprà aiutarvi e consigliarvi correttamente.

Prima di iniziare ad utilizzare il dispositivo, si prega di leggere attentamente il presente e di conservarlo per un utilizzo futuro. Il presente manuale, contiene istruzioni importanti sull'installazione, l'uso corretto e la manutenzione del dispositivo da voi acquistato.

Destinazione d'uso

Questo dispositivo ha lo scopo di misurare il peso dei soggetti, che possono stare senza assistenza per la diagnosi di problemi da legati al peso da parte dei professionisti

Prima dell'uso

- Il dispositivo deve essere posizionato su una superficie stabile, piana, solida e antiscivolo.
- L'uso sulle superfici morbide (es. tappeti) può portare a risultati imprecisi.
- Assicurarsi che tutte le parti siano completamente bloccate prima di azionare il dispositivo.
- Il dispositivo è destinato alla misurazione di un soggetto alla volta

Norme di sicurezza

Prima di azionare il dispositivo, si prega leggere attentamente il manuale delle istruzioni. Contiene informazioni importanti per l'installazione, l'uso ed il mantenimento del dispositivo.

Il produttore non è responsabile dei danni causati dall'inosservanza di delle seguenti istruzioni:

- Le batterie devono essere tenute lontano dai bambini. Se ingerite, cercare immediatamente assistenza medica.
- Il dispositivo ha una vita utile prevista di 5 anni se trattato correttamente, sottoposto a manutenzione e ispezionato periodicamente secondo le istruzioni del produttore.
- Attenersi sempre alle norme appropriate quando vengono utilizzati i componenti elettrici con maggiore requisito di sicurezza.

- L'installazione impropria renderà la garanzia nulla.
- Assicurarsi che il voltaggio indicato sull'alimentatore corrisponda a quello dell'alimentatore principale.
- Il dispositivo è destinato solamente all'uso interno.
- Rispettare la temperatura ammissibile per l'uso
- Il dispositivo soddisfa i requisiti di compatibilità elettromagnetica. Non superare i valori massimi specificati nelle norme.

Inquinamento

- Tutte le batterie contengono composti tossici: le batterie devono essere smaltite tramite organismi competenti designati. Le batterie non devono essere incenerite.

Pulizia

- La superficie del dispositivo deve essere pulita con salviette imbevute di alcool. Non usare liquidi detergenti corrosivi. Non usare idropultrici
- Non usare un'esagerata quantità di acqua durante la pulizia del dispositivo, in quanto potrebbe causare danni all'elettronica interna.
- Prima di pulirlo, staccare sempre il dispositivo dalla corrente.

Manutenzione

- Si prega di contattare il vostro distributore locale di Charder per la calibrazione e manutenzione regolare
- Il dispositivo non richiede una manutenzione da parte dell'utente. Tuttavia, si raccomanda un controllo regolare della precisione; la frequenza deve essere determinata dal livello di utilizzo e dallo stato del dispositivo, o dalle normative locali in materia di metrologia, se applicabili. Se i risultati sono imprecisi, contattare il distributore locale.

Garanzia/Responsabilità

GARANZIA

Tutti i prodotti Moretti sono garantiti da difetti di materiale o fabbricazione per un periodo di 2 (due) anni dalla data di vendita del prodotto, salvo eventuali esclusioni e limitazioni specificate di seguito. Questa garanzia non è valida in caso di uso improprio, abuso o modifica del prodotto e per la mancata aderenza alle istruzioni per l'uso. La corretta destinazione d'uso del prodotto è indicata nel manuale d'uso. Moretti non è responsabile di danni risultanti, di lesioni personali o quant'altro causato o relativo all'installazione e/o all'uso dell'apparecchiatura non scrupolosamente conforme alle istruzioni riportate nei manuali per l'installazione, il montaggio e l'uso. Moretti non garantisce i prodotti Moretti contro danni o difetti nelle seguenti condizioni: calamità naturali, operazioni di manutenzione o riparazione non autorizzate, danni derivanti da problemi dell'alimentazione elettrica

(dove prevista), utilizzo di parti o componenti non forniti da Moretti, mancata aderenza alle linee guida e istruzioni per l'uso, modifiche non autorizzate, danni di spedizione (diversa dalla spedizione originale da Moretti), oppure dalla mancata esecuzione della manutenzione così come indicato nel manuale. Non sono coperti da questa garanzia componenti usurabili se il danno è da imputarsi al normale utilizzo del prodotto.

RIPARAZIONI

1 Riparazione in garanzia

Nel caso in cui un prodotto Moretti presenti difetti di materiale o fabbricazione durante il periodo di garanzia, Moretti valuterà con il cliente se il difetto del prodotto è coperto dalla garanzia. Moretti, a sua insindacabile discrezione, può sostituire o riparare l'articolo in garanzia, presso un rivenditore Moretti specificato o presso la propria sede. I costi della manodopera relativi alla riparazione del prodotto possono essere a carico di Moretti se si determina che la riparazione ricade nell'ambito della garanzia. Una riparazione o sostituzione non rinnova né proroga la garanzia.

2 Riparazione di un prodotto non coperto dalla garanzia

Si può restituire, affinché sia riparato, un prodotto non coperto dalla garanzia solo dopo aver ricevuto autorizzazione preventiva dal servizio clienti Moretti. I costi della manodopera e di spedizione relativi a una riparazione non coperta dalla garanzia saranno completamente a carico del cliente o del rivenditore. Le riparazioni su prodotti non coperti dalla garanzia sono garantite per 6 (sei) mesi, a decorrere dal giorno in cui si riceve il prodotto riparato.

3 Prodotti non difettosi

Il cliente sarà avvisato se, dopo avere esaminato e provato un prodotto restituito, Moretti conclude che il prodotto non è difettoso. Il prodotto sarà restituito al cliente e saranno a suo carico i costi di spedizione dovuti alla restituzione.

RICAMBI

I ricambi originali Moretti sono garantiti per 6 (sei) mesi a decorrere dal giorno in cui si riceve il ricambio.

CLAUSOLE ESONERATIVE

Salvo quanto specificato espressamente in questa garanzia ed entro i limiti di legge, Moretti non offre nessun'altra dichiarazione, garanzia o condizione, espressa o implicita, comprese eventuali dichiarazioni, garanzie o condizioni di commerciabilità, idoneità per uno scopo

particolare, non violazione e non interferenza. Moretti non garantisce che l'uso del prodotto Moretti sarà ininterrotto o senza errori. La durata di eventuali garanzie implicite che possano essere imposte dalle norme di legge è limitata al periodo di garanzia, nei limiti delle norme di legge. Alcuni stati o paesi non permettono limitazioni sulla durata di una garanzia implicita oppure l'esclusione o la limitazione di danni accidentali o indiretti in relazione a prodotti per i consumatori. In tali stati o paesi, alcune esclusioni o limitazioni di questa garanzia possono non applicarsi all'utente. La presente garanzia è soggetta a variazioni senza preavviso.

Smaltimento

Condizioni di smaltimento Generali

In caso di smaltimento del dispositivo non usare mai i normali sistemi di conferimento dei rifiuti solidi urbani. Si raccomanda invece di smaltire il dispositivo attraverso le comuni isole ecologiche comunali per le previste operazioni di riciclo dei materiali utilizzati.



Avvertenze per il corretto smaltimento del prodotto ai sensi della direttiva europea

2002/96/CE:

Alla fine della sua vita utile il prodotto non deve essere smaltito insieme ai rifiuti urbani. Può essere consegnato presso gli appositi centri di raccolta differenziata predisposti dalle amministrazioni comunali, oppure presso i rivenditori che forniscono questo servizio. Smaltire separatamente il prodotto consente di evitare possibili conseguenze negative per l'ambiente e per la salute derivanti da un suo smaltimento inadeguato e permette di recuperare i materiali di cui è composto al fine di ottenere un importante risparmio di energie e di risorse. Per rimarcare l'obbligo di smaltire separatamente le apparecchiature elettromedicali, sul prodotto è riportato il marchio del contenitore di spazzatura mobile sbarrato.



Attenzione

- Solo l'adattatore originale deve essere utilizzato con il dispositivo. L'utilizzo di un adattatore diverso da quello fornito da Charder può causare malfunzionamenti.
- Non toccare la presa con mani bagnate.
- Non comprimere il cavo di alimentazione ed evitare spigoli vivi.
- Non sovraccaricare i cavi di estensione collegati al dispositivo.
- Instradare i cavi con attenzione per evitare di inciampare.
- Tenere il dispositivo lontano dai liquidi.
- Non rimuovere la presa dalla spina, tirando il cavo.
- Utilizzare solo una presa correttamente cablata (100-240 VAC) e non utilizzare il cavo di una prolunga a uscita multipla.
- Non smontare in nessun caso il dispositivo, in quanto esso potrebbe causare scosse elettriche o lesioni, nonché influenzare negativamente la precisione delle misurazioni.
- Non posizionare il dispositivo direttamente sotto la luce del sole o in prossimità ad un'intensa fonte di calore. L'eccessiva temperatura potrebbe danneggiare l'elettronica interna.

Segnalazioni di incidenti

- Qualsiasi incidente grave, che si è verificato in relazione con il dispositivo, dovrebbe essere segnalato al fabbricante, al rappresentante dell'UE (se il dispositivo è stato utilizzato in uno Stato membro dell'UE) e dall'autorità competente dello Stato membro dell'utente/soggetto

B. Guida CEM e dichiarazione del costruttore

Guida e dichiarazione del costruttore sulle emissioni elettromagnetiche

La bilancia MS6110 (BLC100) è destinata all'uso nell'ambiente elettromagnetico specificato di seguito. Il cliente o l'utente del dispositivo dovrebbe garantire che sia utilizzato in tale ambiente.

Prova di emissione	Conformità	Ambiente elettromagnetico - guida
Emissioni RF CISPR 11	Gruppo 1	Il dispositivo utilizza energia RF solo per la sua funzione interna. Pertanto, le sue emissioni di RF sono molto basse e non sono suscettibili di causare alcuna interferenza nelle apparecchiature elettroniche vicine.
Emissioni RF CISPR 11	Classe B	Il dispositivo è adatto all'uso in tutti gli stabilimenti, compresi quelli domestici e quelli direttamente collegati alla rete pubblica di alimentazione a bassa tensione, che alimenta gli edifici utilizzati per scopi domestici
Emissioni armoniche IEC 61000-3-2	Classe A	
Variazioni di tensione /flicker emissione IEC 61000-3-3	Conforme	

Guida e dichiarazione del costruttore sulle emissioni elettromagnetiche

La bilancia MS6110 (BLC100) è destinata all'uso nell'ambiente elettromagnetico specificato di seguito. Il cliente o l'utente del dispositivo dovrebbe garantire che sia utilizzato in tale ambiente.

Prova d'immunità	Livello di prova IEC 60601	Livello di conformità	Ambiente elettromagnetico - guida
Scarica elettrostatica (ESD) IEC 61000-4-2	<u>± 8 kV contatto</u> <u>± 2 kV, ± 4 kV,</u> <u>± 8 kV, ± 15 kV</u> <u>aria</u>	<u>± 8 kV contatto</u> <u>± 2 kV, ± 4 kV,</u> <u>± 8 kV, ± 15 kV</u> <u>aria</u>	I pavimenti dovrebbero essere in legno, cemento o piastrelle di ceramica. Se i pavimenti sono ricoperti di materiale sintetico, l'umidità relativa dovrebbe essere almeno del 30%

Transitori/treni elettrici veloci IEC 61000-4-4	± 2kV per le linee di alimentazione di potenza + 1kV per linea di ingresso/uscita	+ 2kV per le linee di alimentazione di potenza + 1kV per linea di ingresso/uscita	La qualità della tensione dovrebbe essere quella di un tipico ambiente commerciale o ospedaliero.
Sovratensione IEC 61000-4-5	± 1kV linea a linea ± 2kV linea a terra	+ 1kV linea a linea + 2kV linea a terra	La qualità della tensione dovrebbe essere quella di un tipico ambiente commerciale o ospedaliero.
Buchi di tensione, brevi interruzioni e variazioni di tensione sulle linee di ingresso dell'alimentazione IEC 61000-4-11	<u>0% UT per 0,5 cicli</u> <u>0% UT per 1 ciclo</u> <u>70% UT (30% buco in UT) per 25 cicli</u> <u>0% UT for 5 s</u>	<u>0% UT per 0,5 cicli</u> <u>0% UT per 1 ciclo</u> <u>70% UT (30% buco in UT) per 25 cicli</u> <u>0% UT for 5 s</u>	La qualità della tensione dovrebbe essere quella di un tipico ambiente commerciale o ospedaliero. Se l'utilizzatore del dispositivo richiede il funzionamento continuo durante le interruzioni di rete di alimentazione, si raccomanda che il dispositivo sia alimentato da un'alimentazione ininterrotta o a batteria.
Campo magnetico a frequenza di rete (50/60 Hz) IEC 61000-4-8	<u>30 A/m</u>	<u>30 A/m</u>	I campi magnetici a frequenza di rete del dispositivo dovrebbero avere livelli caratteristici di una località tipica in ambiente commerciale o ospedaliero
NOTE: UT è la tensione di rete in c.a prima dell'applicazione del livello di prova			

Guida e dichiarazione del costruttore sulle emissioni elettromagnetiche

La bilancia MS6110 (BLC100) è destinata all'uso nell'ambiente elettromagnetico specificato di seguito. Il cliente o l'utente del dispositivo dovrebbe garantire che sia utilizzato in tale ambiente.

Immunity test	IEC 60601 test level	Compliance level	Electromagnetic environment-guidance
<p>Conducted RF IEC 61000-4-6</p> <p>Radiated RF IEC 61000-4-3</p>	<p>3 Vrms Da 150 KHz a 80 MHz</p> <p><u>6 V nelle bande ISM tra 0,15 MHz e 80 MHz</u></p> <p>3 V/m 80MHz to 2,7 GHz</p>	<p>3 Vrms 150 KHz to 80 MHz</p> <p><u>6 V nelle bande ISM tra 0,15 MHz e 80 MHz</u></p> <p><u>80 % AM a 1 kHz</u></p> <p>3 V/m <u>Da 80MHz a 2,7 GHz</u></p>	<p>Le apparecchiature di comunicazione a radiofrequenza portatili e mobili non dovrebbero essere utilizzate più vicino a qualsiasi parte del dispositivo, compresi i cavi, della distanza di separazione raccomandata calcolata dall'equazione applicabile alla frequenza del trasmettitore.</p> <p>Distanza di separazione raccomandata:</p> <p>$d = 1,2 \sqrt{P}$ $d = 1,2 \sqrt{P}$ 80MHz a 800 MHz $d = 2,3 \sqrt{P}$ 800MHz a 2,5 GHz</p> <p>Dove P è la Potenza massima uscita del trasmettitore espressa in Watt (W), secondo il costruttore del trasmettitore; <i>d</i> è la distanza di separazione raccomandata in metri (m).</p> <p>Le resistenze dei campi dati dal trasmettitore fisso RF, come determinato da un luogo del rilevamento, (NOTA 3) devono essere inferiori al livello di conformità di ogni gamma di frequenza (NOTA 4).</p> <p>Possono verificarsi interferenze in prossimità di apparecchi contrassegnati dal</p>

seguinte simbolo:



NOTA 1: a 80 MHz e 800 MHz viene applicata la massima frequenza.

NOTA 2: queste linee guida potrebbero non applicarsi in tutte le situazioni. La propagazione elettromagnetica è influenzata dall'assorbimento e dalla riflessione di strutture, oggetti e persone.

- a. Le intensità di campo dei trasmettitori fissi, come le stazioni di base per i telefoni (cordless/cellulari) e le radio mobili terrestri, apparecchi di radioamatori, le trasmissioni radio AM e FM e le trasmissioni TV, non possono essere previste teoricamente con precisione. Per valutare un ambiente elettromagnetico causato dai trasmettitori fissi di RF, si dovrebbe considerare un'indagine elettromagnetica del sito. Se l'intensità di campo misurata al di fuori del locale schermato, supera il livello di conformità applicabile, si dovrebbe porre sotto osservazione il funzionamento normale del dispositivo. Se si sono notate prestazioni anormali, possono essere necessarie misure aggiuntive come una diversa collocazione della bilancia, o l'uso di un locale schermato con una maggior efficienza schermante RF e una maggior attenuazione dei filtri.
- b. Oltre la gamma di frequenza di 150 kHz fino a 80 MHz, il campo di resistenza dovrebbe essere inferiore a 3V/m

Distanze di separazione raccomandate tra apparecchi di radiocomunicazione portatili e mobile e la bilancia MS6110 (BLC100)

Il dispositivo è previsto per funzionare in un ambiente elettromagnetico in cui sono sotto controllo i disturbi irradiati RF. Il cliente o l'operatore del dispositivo possono contribuire a prevenire interferenze elettromagnetiche assicurando una distanza minima tra gli apparecchi di comunicazione mobili e portatili RF (trasmettitori) e il dispositivo come raccomandato di seguito, in relazione alla potenza di uscita massima degli apparecchi di radio comunicazione.

Potenza di uscita massima del trasmettitore specificata W	Distanza di separazione alla frequenza del trasmettitore		
	Da 150 kHz fino a 80 MHz $d = 1,2\sqrt{P}$	Da 80 MHz fino a 800 MHz $d = 1,2\sqrt{P}$	Da 800 MHz fino a 2,5 GHz $d = 2,3\sqrt{P}$
0,01	0,12	0,12	0,23
0,1	0,38	0,38	0,73

1	1,2	1,2	2,3
10	3,8	3,8	7,3
100	12	12	23

Per i trasmettitori con Potenza di uscita massima non indicate sopra, la distanza di separazione raccomandata (d) in metri (m) può essere stimata utilizzando l'equazione applicabile alla frequenza del trasmettitore, dove p è la potenza di uscita massima nominale del trasmettitore in watt (W) secondo il produttore del trasmettitore

NOTA 1: a 80 MHz e 800 MHz, si applica l'intervallo di frequenza più alto.

NOTA 2: queste linee guida potrebbero non applicarsi in tutte le situazioni. La propagazione elettromagnetica è influenzata dall'assorbimento e dalla riflessione di strutture, oggetti e persone.

II. Installazione

A. Assemblaggio

Il dispositivo non richiede assemblaggio e può essere utilizzato una volta fornita l'alimentazione.

B. Inserimento batterie

Inserire le batterie nello scomparto

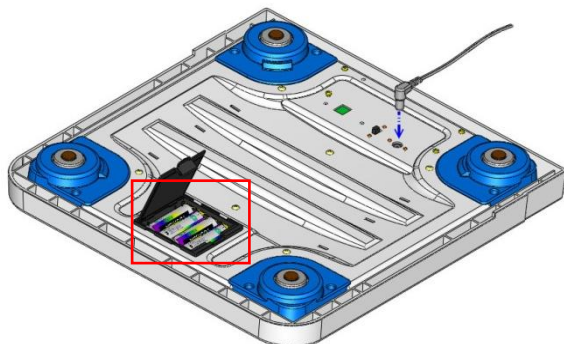

2. Accendere il dispositivo per confermare che la batteria è installata correttamente.

C. Utilizzo dell'adattatore

1. Collegare l'adattatore al dispositivo prima di collegarlo all'alimentazione di rete

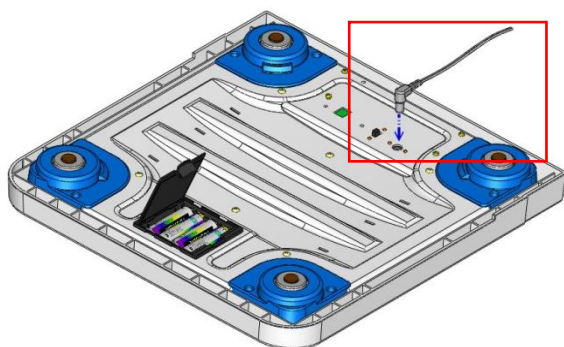

2. Scollegare l'adattatore dall'alimentazione di rete prima di scollegare il pin dell'adattatore dal dispositivo.

III. Indicatore



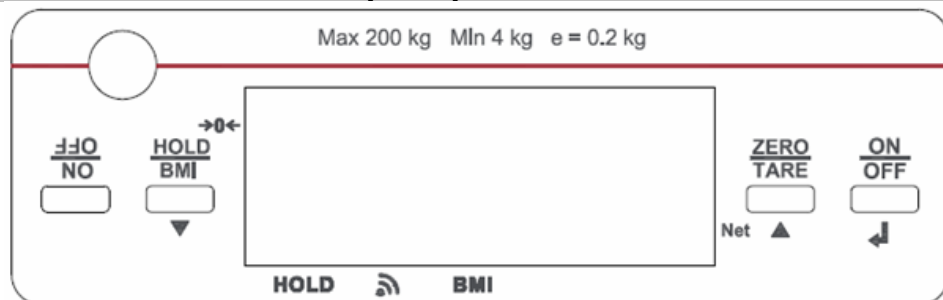

A. Indicatore e funzione principali



Key Function

1. **ON/OFF**: Pulsante di accensione. I risultati della pesatura saranno di fronte al paziente quando il dispositivo viene inizialmente acceso.
2. **HOLD/BMI**: Premere una volta per mantenere (determinare il valore di pesatura stabile - utilizzato quando il peso è instabile). Tenere premuto per 3 secondi per accedere alla modalità di calcolo dell'indice di massa corporea (BMI).
3. **ZERO/TARE**: Premere per Zero o Tara.

B. Display layout

1. : Peso stabile
 2. : Peso negativo
 3. : Il dispositivo è a zero
 4. : Trasmissione Wireless (opzionale)
 5. HOLD: La funzione HOLD è attiva
 6. BMI: La funzione BMI è attiva
- Net: Il risultato attuale è il peso netto

IV. Utilizzo del dispositivo

A. Operazioni di base

Accendere il dispositivo utilizzando il tasto [**ON/OFF**]. Il dispositivo eseguirà automaticamente l'auto-taratura visualizzando la versione del software.

Una volta che appare 0,00 kg sull'indicatore, il dispositivo è pronto per la misurazione.

NOTA: se "0.00 kg" non viene visualizzato sull'indicatore, premere il tasto [**ZERO**] per azzerare il dispositivo. Questa funzione può essere utilizzata per il peso entro il 2% della piena capacità.

Guidare il soggetto a stare in piedi sulla piattaforma. Dopo che il peso si sarà stabilizzato, il simbolo "stabile" apparirà sull'indicatore.

NOTA: se il peso del soggetto supera la capacità della bilancia (300 kg, tara inclusa), l'indicatore mostrerà il messaggio "Err" a causa del sovraccarico.

B. HOLD

La funzione "hold" determina il peso medio ed è stata progettata per essere utilizzata quando il peso del soggetto non si stabilizza (es. un bambino vivace).

NOTA: se la fluttuazione è troppo elevata, la determinazione del peso medio sarà difficile e la tenuta potrebbe non funzionare correttamente.

1. Accendere il dispositivo normalmente.
2. Premere il tasto [**HOLD**]. "HOLD" verrà mostrato poi sull'indicatore.
3. Il soggetto dovrà stare fermo sulla piattaforma per l'esito della misurazione.
4. Dopo alcuni secondi, sull'indicatore verrà visualizzato il peso medio. Tale peso verrà bloccato ed il soggetto potrà scendere dal dispositivo.
5. Per cancellare il peso bloccato, premere nuovamente [HOLD] per tornare alla modalità predefinita del dispositivo.

NOTA: la funzione Hold può essere attivata prima o dopo il posizionamento del soggetto sulla piattaforma di misurazione. Tuttavia, se il soggetto ha difficoltà a stare fermo, si consiglia di attivare la funzione dopo che il soggetto si è posizionato sulla piattaforma.

C. Tara

La funzione della tara consente all'utente di dedurre il peso degli oggetti dal risultato della misurazione del dispositivo

1. Posizionare l'oggetto che deve essere tarato sulla piattaforma
2. Premere il tasto [**TARE**] dopo che il simbolo stabile appare sull'indicatore. Il display indicherà "0,00 kg".
3. Il soggetto da pesare (più l'oggetto tarato) dovrà stare fermo sulla piattaforma. Esecuzione della misurazione

Per eliminare il valore della tara, rimuovere tutti gli oggetti dalla piattaforma di misurazione e premere nuovamente [**TARE**].

D. Indice di massa corporea (BMI)

1. In modalità normale, premere il tasto [**BMI**] per entrare nella modalità BMI.
2. Lo schermo mostrerà l'ultima altezza registrata. La cifra più a sinistra lampeggerà.
3. Inserire l'altezza usando i tasti numerici (es. 170cm). L'input passerà automaticamente all'entrata successiva. Premere il tasto [**CLEAR**] per reimpostare. Premere il tasto [**TARE**] per passare alla misurazione successiva.
4. Dopo aver inserito l'altezza, premere [**ZERO**] per confermare
5. Procedere a pesare il soggetto come fatto di solito. L'indicatore mostrerà il peso, l'altezza e l'indice di massa corporea.

NOTA: la funzione "HOLD" può essere usata in questo momento se il peso è instabile

6. Premere il tasto "BMI" per tornare alla modalità normale.

Categoria	IMC (kg/m ²)	Rischio di malattie legate all'obesità
Sottopeso	< 18.5	Basso
Normale	18.5-24.9	Medio
Sovrappeso	24.9-29.9	Lievemente Alto
Leggera obesità	30.0-34.9	Alto
Obesità	35.0-39.9	Elevato
Grave obesità	> 40	Molto elevato

(Norme dell'IMC dell'Organizzazione Mondiale della Sanità)

V. Configurazione dispositivo

Quando il dispositivo è acceso, tenere premuto il tasto [ZERO/TARE] per circa 6 secondi, fino a quando il display mostra il "SETUP", seguito da "A.OFF" (prima opzione nel menu delle impostazioni).

Nel menu di configurazione del dispositivo:

[TARE]: per attivare l'opzione del menu successivo.

[ZERO]: per attivare l'opzione del menu precedente.

[HOLD]: per confermare la selezione/inserire un sottomenu.

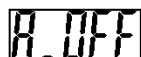
The image shows a digital display with the text "A.OFF" in a segmented font, representing the first menu option.

Auto Power-Off: indica al dispositivo di spegnersi automaticamente dopo un certo periodo di tempo.

Opzioni di spegnimento automatico: 120 sec / 180 sec / 240 sec / 300 sec / off.

Premere [HOLD] per passare tra le opzioni temporali e [TARE] per confermare la selezione.

The image shows a digital display with the text "AdPOF" in a segmented font, representing the second menu option.

Adattatore Auto-Off: Adattatore Auto-Off: Selezionare se l'auto-spegnimento sarà attivato quando il dispositivo è collegato all'adattatore.

Premere [HOLD/BMI] per passare da ON a OFF, e [ZERO/TARE] per confermare la selezione.

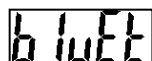
The image shows a digital display with the text "bLwEt" in a segmented font, representing the third menu option.

BT (facoltativo): Se il dispositivo ha il modulo BT installato, la funzione BT può essere attivata o disattivata.

Premere [HOLD] per attivare/disattivare e [TARE] per confermare la selezione.

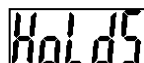
The image shows a digital display with the text "HoLdS" in a segmented font, representing the fourth menu option.

Hold Stop: Quando Hold Stop è "on", Hold si disattiva dopo che il soggetto lascia la piattaforma di misurazione.

Premere [HOLD] per attivare/disattivare e [TARE] per confermare la selezione.

The image shows a rectangular box containing the word "DATE" in a stylized, blocky font, representing a digital display.

Impostazione della data: premere [**ZERO/TARE**] per aumentare.
Premere [HOLD/BMI] per passare alla cifra successiva.

Premere [**ON/OFF**] per confermare l'impostazione e passare all'inserimento successivo. (ad esempio, dopo aver inserito l'anno, premere [**ON/OFF**] per inserire il mese).

L'ordine è YYYY.MM.DD.HH.DD (anno, mese, giorno, ora, minuto)
(formato 24 ore).

VII. Risoluzione problemi

Prima di contattare il distributore Charder locale per il servizio di riparazione, si consiglia di considerare le seguenti procedure di risoluzione dei problemi:

Auto-ispezione

1. Il dispositivo non si accende

- Se la carica della batteria è esaurita, sostituirla con batterie nuove.
- Se le batterie non vengono utilizzate, verificare che l'adattatore di alimentazione sia collegato correttamente al dispositivo e alla rete

2. Quando l'indicatore mostra "00000" ZERO SPAN fuori portata:

- Interferenza dovuta a fattori quali disturbi RF o vibrazioni del suolo. Riposizionare il dispositivo nella posizione senza interferenze e riprovare.
- Piedi della piattaforma instabili: regolare i piedi della piattaforma in base all'indicazione della livella a bolla (in senso orario per ritrarre, in senso antiorario per estendere) e riprovare.
- Oggetti esterni che interferiscono con la piattaforma di misurazione. Svuotare la piattaforma di oggetti e riprovare. Se i passaggi precedenti non sono in grado di risolvere il problema, potrebbe essere necessaria una ricalibrazione per correggere la precisione della pesatura.
- Il dispositivo potrebbe non funzionare correttamente su superfici morbide come tappeti o prati. Riposizionare il dispositivo in un luogo con pavimento solido e stabile.
- Se i passaggi precedenti non sono in grado di risolvere il problema, potrebbe essere necessaria una ricalibrazione per correggere l'accuratezza della pesatura.

3. Errore di connessione per la trasmissione dei dati al PC o alla stampante

- Assicurarsi che i cavi siano collegati correttamente tra l'indicatore e il PC o la stampante.
- Assicurarsi che la stampante sia collegata alla corrente. Verificare che il software per PC sia impostato correttamente, come indicato in questo manuale.

È richiesto il supporto del fornitore

Se si verificano i seguenti errori, si consiglia di contattare il distributore locale per servizi di riparazione o sostituzione:





1. Il dispositivo non si accende se:

- Il tasto di accensione/spegnimento è difettoso.
- I cavi rotti o danneggiati causano cortocircuiti o collegamenti difettosi.
- Il fusibile di sicurezza è bruciato.
- L'adattatore è difettoso.

2. Indicatori di un danno:

- Possibili difetti all'hardware includono: luminosità non uniforme dello schermo LCD, testo sfocato, schermo ad arcobaleno, visualizzazione errata dei decimali.
- Impossibilità di salvare i dati.
- L'indicatore mostra "ERRL" dopo l'accensione del dispositivo.
- I tasti non rispondono ai comandi.
- Malfunzionamento acustico.

Messaggi d'errore

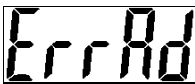
Messaggi d'errore	Ragione	Risoluzione
	Avviso di batteria scarica La carica della batteria è troppo basso per far funzionare il dispositivo	Cambiare le batterie, o attaccare il dispositivo alla corrente
	Sovraccarico Il carico totale supera la capacità massima del dispositivo	Ridurre il peso sulla bilancia e riprovare
	Errore di conteggio Segnale dalle celle di carico troppo alto o troppo basso	Errore normalmente causato da cella di carico o cablaggio difettosi. Si prega di contattare il distributore
	Simbolo "zero" nella parte superiore del display durante l'accensione	È necessaria una ricalibrazione. Si prega di contattare il distributore.
	Simbolo "zero" nella parte inferiore del display durante l'accensione	È necessaria una ricalibrazione. Si prega di contattare il distributore.
	Errore di programma Errore con il software del dispositivo	Errore normalmente causato da una cella di carico difettosa o da un cablaggio. Si prega di contattare il distributore

VIII. Product Specifications

Model		MS6110	
Misurazione peso	Capacità	160 kg x 0.2 kg	200 kg x 0.2 kg
	Accuratezza	±1.5e	
	OIML	Classe III	
	Schermo LCD	1.0-pollici Schermo LCD (5 digits)	
Dimensioni	Generale	345(W) x 350(D) x 65(H) mm	
Prdo Dispositivo		2.7 kg	
Funzioni chiave		On/Off, Zero/Tara, Hold/BMI	
Tipo di alizmentazione		4 batterie AA/ adattatore	
Temperatura & umidità di lavoro		5°C~35°C 15% / 85% RH	
Accessori standard		Manuale d'istruzioni*1, Adattatore*1, cavo USB*1	
Accessori opzionali		Stampante	





Attenzione

Il presente dispositivo è compatibile soltanto con gli adattatori consigliati dal produttore.

AMP VOLTAGGIO	MODELLO	CE APPROVED TYPE NO./ MODEL NO.	TYPE
12V 2A	AD-8057 (AD-0520)	UE24WV-120100SPA	EU

IX. Dichiarazione di conformità

Questo prodotto è stato realizzato secondo le norme armonizzate europee, secondo le seguenti direttive:

	93/42/CEE modificata dalla direttiva 2007/47/CE Direttiva sui dispositivi medici
	2014/31/UE Direttiva sugli strumenti per pesare a funzionamento non automatico

Si prega di vedere il documento separato, che mostra sull'adesivo del dispositivo la marcatura CE

Rappresentante autorizzato UE:



Obelis s.a.

Bd Général Wahis, 53
B-1030 Brussels
Belgium



Importato e distribuito da:

MORETTI S.P.A.

Via Bruxelles, 3 - Melegnano 20122 Cavriaglia (Arezzo) Tel. +39 055 96 21 11

www.morettispa.com email: info@morettispa.com



Charder Electronic Co., Ltd.
No.103, Guozhong Rd., Dali Dist.,
Taichung City, 41262 Taiwan (R.O.C.)

CD-IN-00445 REV002 03/2022